

符合RoHS

ERON®

Q-LOCK ELEMENTS

PAT.P No.E-659C

# 秒速夹具设置元件/衬套(螺钉式、气动式)

材质 本体:SCM440

热处理 本体:淬火 HRC55

附件 切屑盖

## 种类、外形尺寸

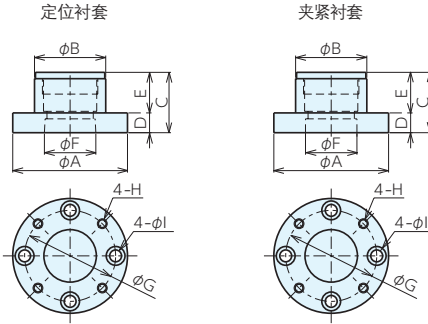

## 衬套规格

类型	订单号	型号	A	B <sup>0</sup> <sub>-0.016</sub>	C	D <sup>±0.005</sup>	E	F	G	H	I	重量g
定位衬套	66264	QLT19RB	45	27	24.5	7	17.5	19	36	M4×0.7	4.5	110
	66265	QLT26RB	58	36	30.5	10	20.5	26	46	M5×0.8	6	250
	66266	QLT32RB	72	45	37.5	12	25.5	32	58	M6×1.0	7	470
	67650	QLT40RB	88	58	46.5	15	31.5	40	72	M6×1.0	7	1000
夹紧衬套	66252	QLT19CB	45	27	24.5	7	17.5	18.5	36	M4×0.7	4.5	110
	66253	QLT26CB	58	36	30.5	10	20.5	25.5	46	M5×0.8	6	250
	66254	QLT32CB	72	45	37.5	12	25.5	31.5	58	M6×1.0	7	470
	67651	QLT40CB	88	58	46.5	15	31.5	39.5	72	M6×1.0	7	1000

## 安装加工尺寸

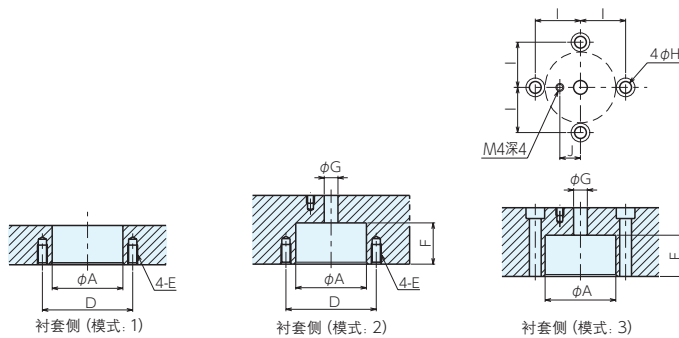

型号	A	A的允许偏差	E	F	G	H	I	J
QLT19	27	+0.033 +0.020	M4深 8	18.5	6.2	4.5	18	7.8
QLT26	36	+0.041 +0.025	M5深10	21.5	7.3	6.0	23	10.5
QLT32	45	+0.041 +0.025	M6深12	26.5	9.7	7.0	29	13.0
QLT40	58	+0.049 +0.030	M6深12	32.5	12.0	7.0	36	13.0

※φA的间距允许偏差:±0.01以内。(超过±0.01时,请根据该尺寸加大φA尺寸,并设置调节余量。)

秒速夹具设置元件/衬套(螺钉式、气动式)

基准台面

辅助台面

精密平口钳

夹具单元

夹持工装零部件

定位元件

装入式零件

隔振及防振

千斤顶

平台、测量仪

钻床平口钳

机工虎钳

索引